

Kennblatt Nr. Type Certificate Data Sheet No.	EASA.E.218 EASA.E.218
Gegenstand	Umbau des Flugmotors 2 625 01 von der Vergaserversion auf eine Version mit elektronischer Motorsteuerung für Einspritzung und Zündung. Umbenennung des Motors auf 2 625 01 i mit neuer Werknummer, welche aus der bisherigen Nummer und der laufenden Nummer der umgebauten Motoren besteht.
Subjekt	Change of the engine 2 625 01 from the version with carburetors to the version with electronic engine management for fuel injection and ignition. Change of the type to 2 625 01 i with new serial number consisting of the present number plus the number of the changed engine.
Dringlichkeit	keine
Urgency	none
Vorgang	Die Vergaseranlage sowie die Zündanlage des Motors werden komplett demontiert. Der Motorblock wird komplett zerlegt. Das Kurbelgehäuse erhält zwei Bohrungen mit Gewinde und wird zusätzlich nachgearbeitet (siehe Zeichnung unter Hinweis). Die Kurbelwelle erhält eine Keilnut am abtriebseitigen Ende. Alle neuen Teile gemäß nachfolgender Materialliste und Explosionszeichnungen werden eingebaut. Der Umbau kann nur beim Hersteller erfolgen.
Condition	The carburetors and the ignition system will be dismantled completely. The engine block has to be dismantled completely. The crankcase will be modified with two additional threads and space for wires (see drawing in chapter Notes). The crankshaft has to be modified with a keyway at the drive side of the shaft. All parts according to the material list and the explosive views are added. The change can only be made by the manufacturer.
Maßnahmen	Das Handbuch ist zu wechseln. Der Motor erhält eine neue Werknummer.
Actions	The manual has to be changed. The engine will have a new serial number.
Material	Nach erfolgtem Zusammenbau des Motorblockes werden die auf den folgenden Seiten aufgeführten Teile eingebaut: After reassembly of the modified engine block the parts listed on the following pages have to be assembled:

Ausgabe 1 05. März 2018	ersetzte Ausgabe	Verantw. Fachgebiet W. Emmerich
----------------------------	------------------	------------------------------------

Einspritzanlage – Fuel injection system

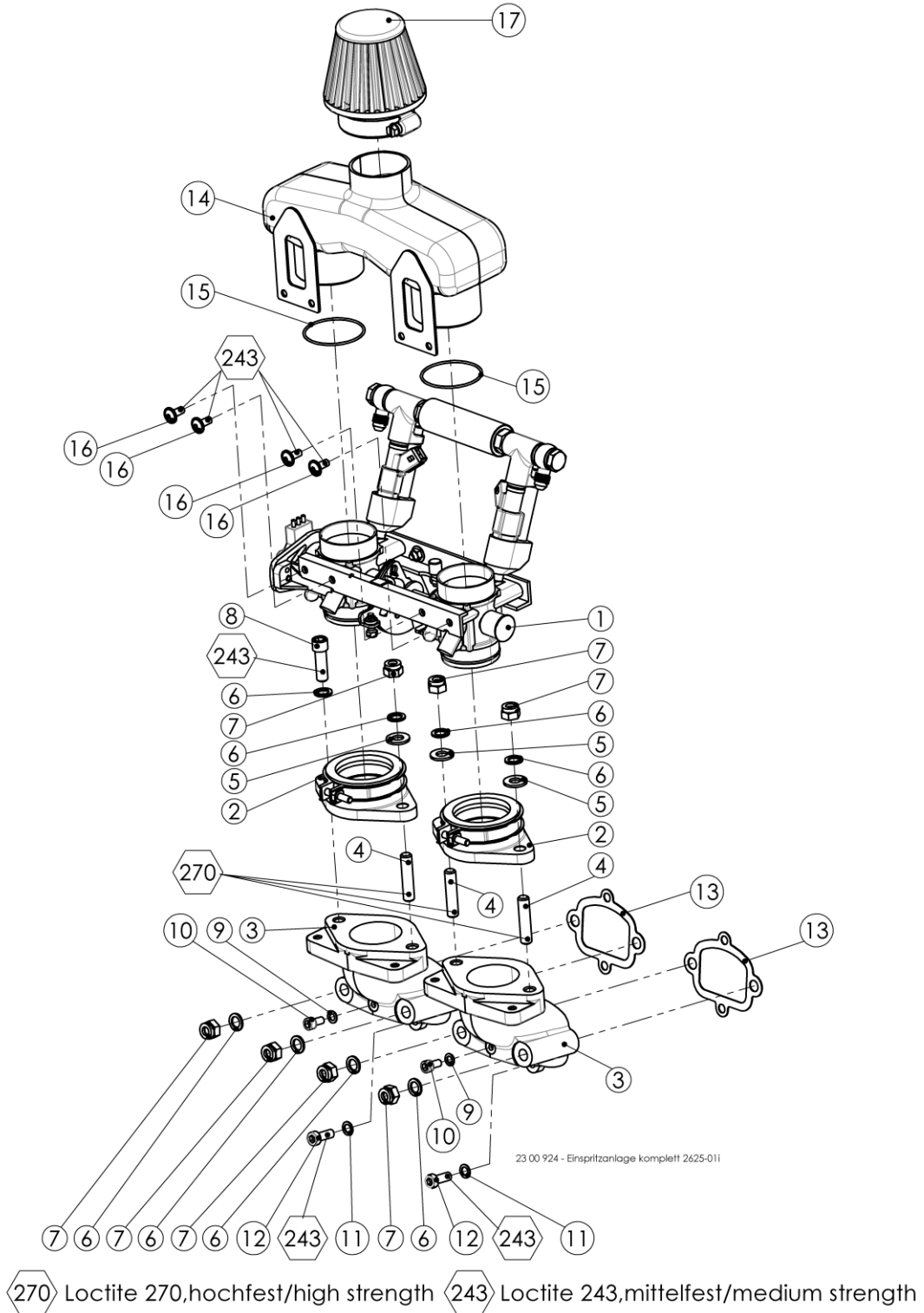

<p>Ausgabe 1 05. März 2018</p>	<p>ersetzte Ausgabe</p>	<p>Verantw. Fachgebiet W. Emmerich</p>
------------------------------------	-------------------------	--

Pos Nr. Pos No.	Teil Nr. Part No.	Menge Quantity	Benennung Description	Anmerkung Annotation
1	23 00 923	1	Einspritzanlage Throttle valve assembly	
2	23 00 763	2	Gummistutzen rubber manifold	
3	20 12 740	2	Ansaugkrümmer Manifold	
4	00 15 250	3	Stiftschraube M8X20 DIN 835- 8.8 Stud M8X20	
5	00 30 109	3	Scheibe 8,4 Washer	
6	00 34 115	8	Sicherungsscheibe 8 mm Lock washer	
7	00 20 208	7	Sicherungsmutter Thermag M8 Lock nut	
8	00 11 315	1	Schraube M8 x 25 DIN 912 Bolt M8X25	
9	00 34 100	2	Sicherungsscheibe 5,3 Schnorr Lock washer 5,3	
10	00 10 157	2	Schraube M5X10 DIN 912 Bolt M5X10	
11	00 34 120	2	Sicherungsscheibe 6 Lock washer	
12	00 18 236	2	Zylinderschraube M6X16 DIN 6912 Bolt M6X16	
13	20 61 507	2	Dichtung Einlaß Gasket	
14	20 74 200	1	Ansaugkasten Air box	
15	00 62 382	2	O-Ring 42X1,5 O-Ring	
16	00 10 118	4	Flanschschraube M5X12 ISO 7380-2 Flange bottom screw M5X12	
17	25 00 580	1	Luftfilter RU 2690 Air Filter	

Ausgabe 1 05. März 2018	ersetzte Ausgabe	Verantw. Fachgebiet W. Emmerich
----------------------------	------------------	------------------------------------

Generator – Alternator

Bild 4 Zündung 2625-03

270 Loctite 270, hochfest

243 Loctite 243, mittelfest

Pos Nr. Pos No.	Teil Nr. Part No.	Menge Quantity	Benennung Description	Anmerkung Annotation
1	20 12 742	1	Generatorkaufnahme alternator mount	
2	00 13 237	3	Senkschraube M6 x 16 DIN 7991 countersunk head screw	
3	23 00 887	1	Drehzahlsensor speed sensor	
4	00 30 100	1	Scheibe 6,4 DIN 125 washer	
5	00 34 120	1	Sicherungsscheibe 6 lock washer	
6	00 10 123	1	Zylinderschraube M6 x 16 DIN 912 screw	
7	23 00 882	1	Stator - DUCATI stator	
8	00 18 350	6	Zylinderschraube M6 x 40 KT screw	
9	23 00 881	1	Rotor - DUCATI rotor	
10	00 72 151	1	FEDER 12,3 x 35 x 3,5 2350 TE spring washer	
11	00 10 135	1	Zylinderschraube M12 x 1,25 x 25 DIN 961 screw	

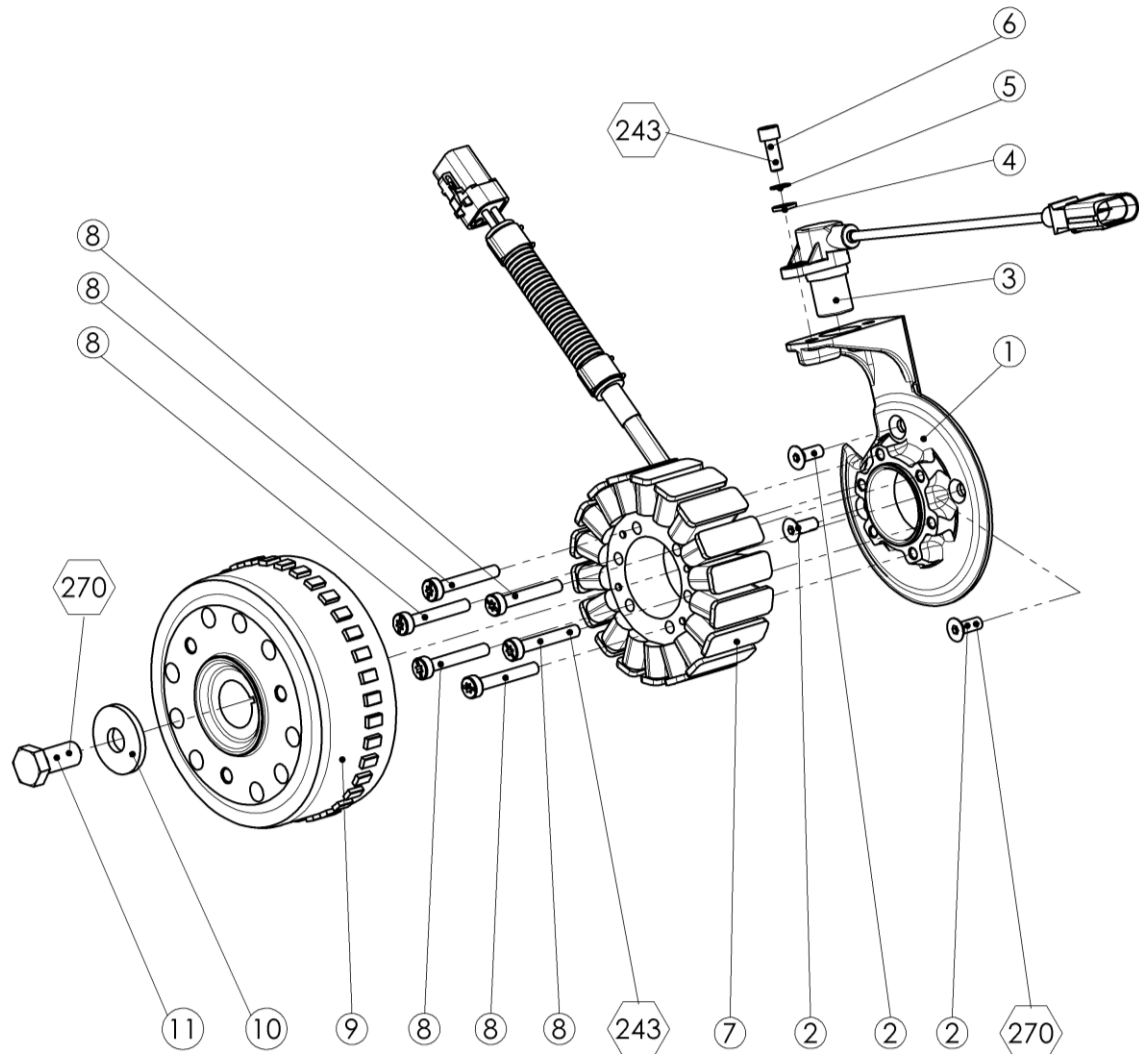
Ausgabe 1 05. März 2018	ersetzte Ausgabe	Verantw. Fachgebiet W. Emmerich
----------------------------	------------------	------------------------------------

Steuergeräte und Zubehör– Electronic boxes and attachments

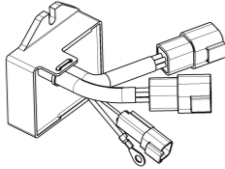
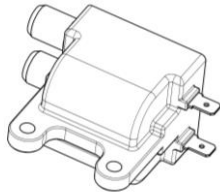
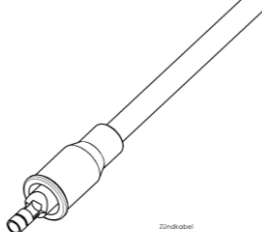
Teil Nr. Part No.	Menge Quantity	Benennung Description	Anmerkung Annotation
23 00 886 V1	1	Motorsteuerung Trijekt Bee engine cpu 	
23 00 885	1	Regler Ducati regulator 	
23 00 883 V1	2	Zündspule ignition coil 	
00 84 914	4	Zündkabel ignition wire 	

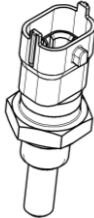
23 00 889	1	Sensor Lufttemperatur air temperature sensor  <small>Sensor Lufttemperatur</small>	
23 00 890	1	Sensor - Wassertemperatur coolant temperature sensor 	

Abtriebsseitiges Zubehör – Attachments drive side

Je nach Zellenhersteller können unterschiedliche Anlasserzahnkränze mit Riemenscheibe verwendet werden.

Starter gears with pulley can differ according to the airframe manufacturers designs.

Hinweis

Nach erfolgter Montage ist ein Prüflauf auf dem Motorenprüfstand durchzuführen. Anweisungen zum Einbau, den elektrischen Anschlüssen sowie zur Kraftstoffversorgung können dem Handbuch entnommen werden. Die folgende Zeichnungen zeigen die Nacharbeiten am Kurbelgehäuse des Motors. Diese sind notwendig, um den Generator montieren zu können.

Note

After the assembly a test run on the engine test bench has to be made. Instructions for mounting the engine, wiring and fuel supply are in the engine manual. The following drawings show the modifications of the crankcase. These modifications are necessary to mount the alternator.

Ausgabe 1 05. März 2018	ersetzte Ausgabe	Verantw. Fachgebiet W. Emmerich
----------------------------	------------------	------------------------------------

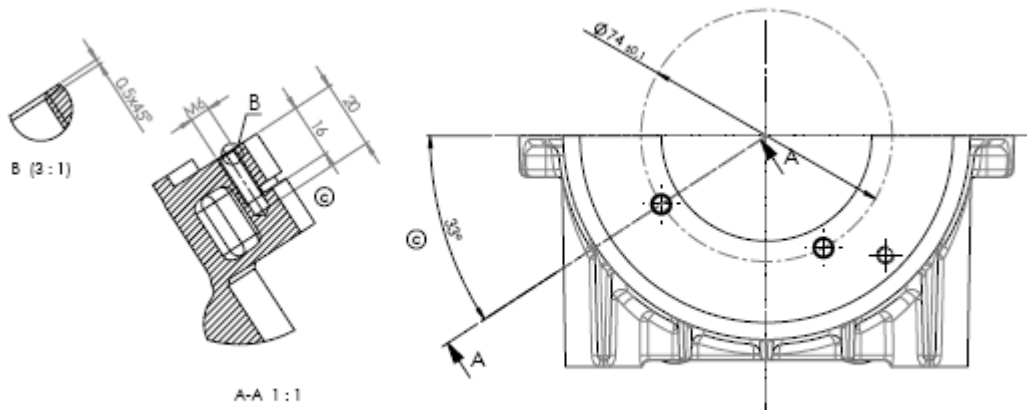

Zeichnung Änderungen am Kurbelgehäuse Unterteil
Drawing changes crankcase lower part

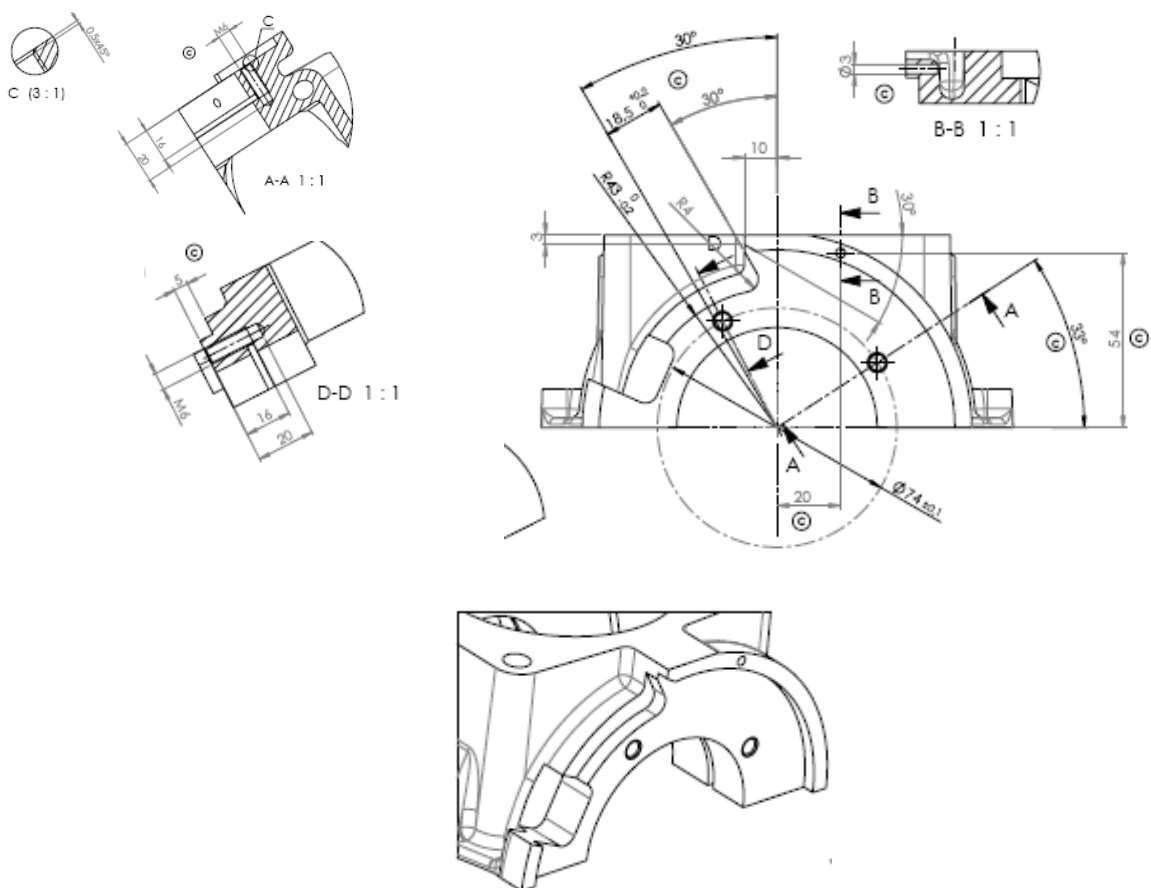

Zeichnung Änderungen am Kurbelgehäuse Oberteil
Drawing changes crankcase upper part

<p>Ausgabe 1 05. März 2018</p>	<p>ersetzte Ausgabe</p>	<p>Verantw. Fachgebiet W. Emmerich</p>
------------------------------------	-------------------------	--